

## Czujnik Gazu

# Teta MiniDet

Kod produktu: PW-107-LPG



Innowacyjność



Niezawodność



Ekonomia



## Informacje o produkcie

Czujnik Gazu Teta MiniDet jest urządzeniem detekcyjnym służącym do wykrywania stężenia propanu – butanu w obiektach użyteczności publicznej (np.: garaże i parkingi) zaprojektowanym jako część nowoczesnego Systemu Bezpieczeństwa Gazowego Teta Gas. Czujnik nie stanowi samodzielnego urządzenia. Jego praca możliwa jest jedynie po podłączeniu do czujnika Teta EcoWent, w ten sposób otrzymujemy punkt pomiarowy, który umożliwia jednoczesne wykrywanie LPG oraz tlenu węgla.

Najważniejsze cechy czujnika:

- dowolna polaryzacja podłączenia
- 3 progi alarmowe
- prosty i czytelny sposób weryfikowania stanu czujnika na jednostce sterującej
- odporny na zmiany warunków środowiskowych sensor katalityczny

## Umieszczenie i rola urządzenia w Systemie Bezpieczeństwa Gazowego

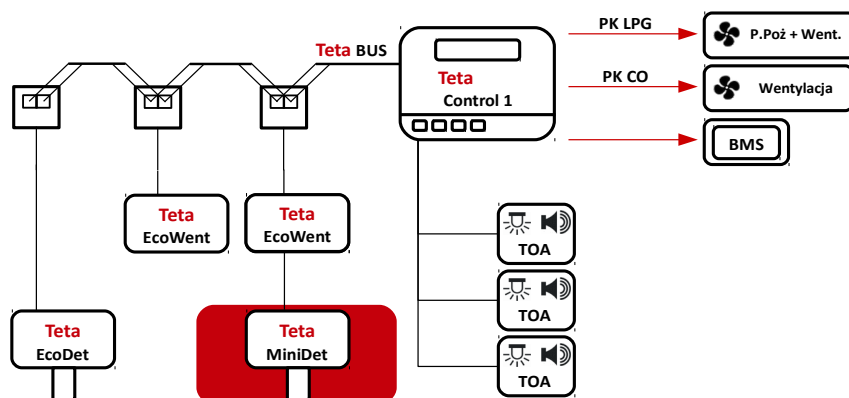

## Interfejs elektryczny oraz wymiary urządzenia

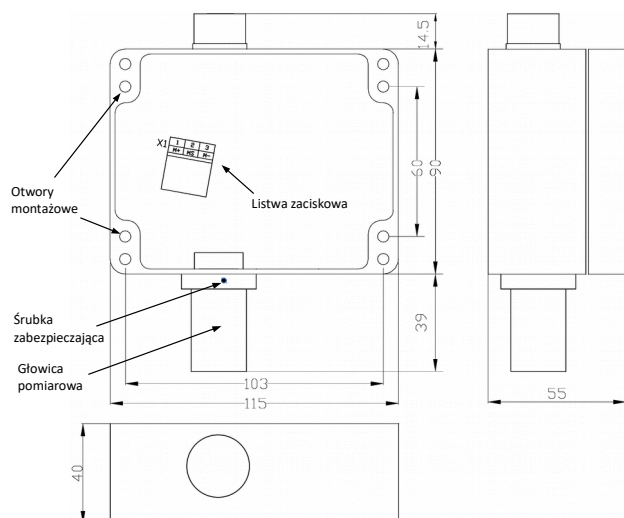

Nr	Nazwa	Zacisk	Opis
1	X1		Port zasilania
		M+	Dodatni biegun zasilania
		MS	Linia sygnałowa
		M-	Ujemny biegun zasilania

## Specyfikacja techniczna

Znamionowe parametry zasilania	6 V $\ddot{=}$ 0,8 W	
• Napięcie $U_{ZAS}$ • Moc $P_{ZAS}$		
Warunki środowiskowe	Praca	Przechowywanie
• Zakres temperatur otoczenia • Zakres wilgotności względnej	-20 – 40 °C 10 – 90% ciągłe, 0 – 99% chwilowo	0 – 40 °C 30 – 90% ciągłe
• Ciśnienie	1013 ± 10% hPa	
Mierzona substancja	LPG (C <sub>3</sub> H <sub>8</sub> )	
Zakres pomiarowy	50% DGW	
Stopień IP	IP 43	
Klasa ochronności elektrycznej	III	

Wpusty kablowe ((zakres dławionych średnic kabla)	Dławnice wciskane do rur instalacyjnych – średnica rury 16 mm Dławnice wielozakresowe – średnica przewodu 3,5 – 12 mm
Przekrój kabla łącz z zaciskowych	0,2 – 2,5 mm <sup>2</sup> – przewód lity 0,2 – 2,5 mm <sup>2</sup> – przewód wielodrutowy
Materiał obudowy	ABS
Masa	0,3 kg
Częstotliwość obowiązkowych przeglądów serwisowych	Raz na rok (ważność Świadectwa Kalibracji)
Sposób montażu	4 otwory na wkręt średnica 4 mm

## Sposób oznaczania produktu

Kod produktu	Urządzenie
PW-107-LPG	Czujnik Gazu Teta MiniDet

### Uwarunkowania prawne:

Niniejszy dokument nie stanowi oferty w rozumieniu przepisów Kodeksu Cywilnego oraz innych właściwych przepisów, lecz jest zaproszeniem do zawarcia umowy w rozumieniu art. 71 Kodeksu Cywilnego. Atest Gaz A. M. Pachole sp. j. zastrzega sobie prawo do jednostronnego dokonywania zmian i modyfikacji niniejszego dokumentu oraz do wprowadzania w każdym czasie zmian dotyczących charakterystyki wyrobu. Parametry wyrobów mogą zmieniać się bez uprzedzenia.